

SCHAUMSEIFENSPENDER 500 ml

ART. 8120692

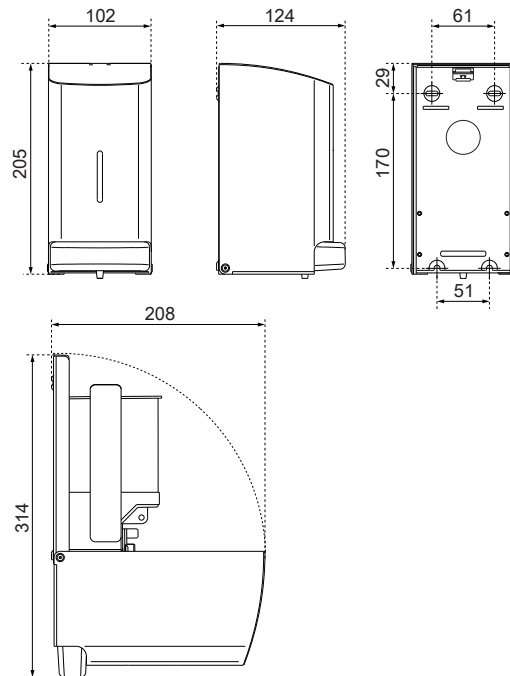

AUSSCHREIBUNGSTEXT

Seifenspender für 500 ml Schaumseife Gehäuse Edelstahl gebürstet, Druckknopf Edelstahl gebürstet. Innenbehälter mit Pumpe austauschbar, Befüllung von oben direkt im Spender selbst oder durch Entnahme des Nachfüllbehälters für Befüllung ausserhalb des Spenders, Druckknopfbedienung, Dosiermenge ca. 0.4 ml/Hub, mit Einheitsschloss und Füllstandsanzeige, abgerundete Oberseite gegen das Ablegen von Abfall, Pumpe aus Kunststoff am tiefsten Punkt, so dass die mögliche Verkeimung der Schaumseife durch regelmässige, vollständige Entleerung vermieden werden kann, Vier-Punkt-Befestigung, inklusive Befestigungsmaterial und Schlüssel, für Aufputzmontage

ABMESSUNGEN

H x B x T 205 x 102 x 124 mm
Gewicht 1,20 kg

EINSATZGEBIETE

Universell einsetzbar, auch in öffentlichen, stark frequentierten und vandalismusgefährdeten Bereichen: Flughäfen, Stadien, Veranstaltungshallen, Gastronomie, Universitäten, Diskotheken, Kommunalbauten, Ladengeschäfte, Kanzleien, Büros, Theater, Kinos, Hotels, Wellness etc.

MONTAGETIPP

Montieren Sie die Seifenspender möglichst direkt über dem Waschbecken oder einer Ablagefläche. So kann Seife, die von den Händen tropft, keine Rutschgefahr auf dem Boden verursachen.

OPTIONAL - PASSENDE SCHAUMSEIFE

Beutel mit 500 ml Schaumseife reicht für ca. 1250 Portionen. Verpackungseinheit Karton beinhaltet 6 Flaschen à 500 ml, Art. VP6803

